

Questo documento è proprietà esclusiva di Mapro International S.p.A. È vietata qualsiasi riproduzione, anche solo parziale, e non può essere portato a conoscenza di terzi senza preventiva autorizzazione scritta della Direzione di Mapro International S.p.A.

This document is absolute ownership of Mapro International S.p.A. It cannot be reproduced, either totally or partially, or made known to third parties, without prior written permission of Mapro International S.p.A.

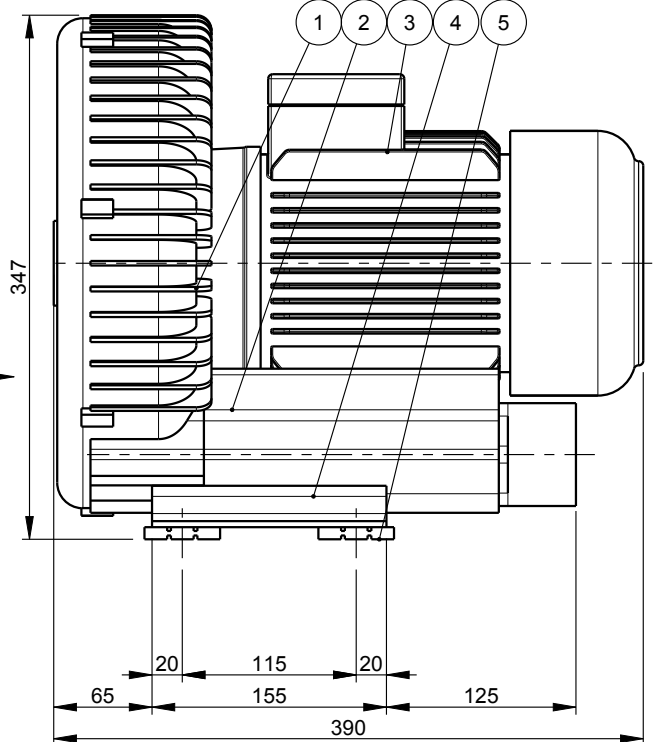

VISTA DA "A"
VIEW FROM "A"

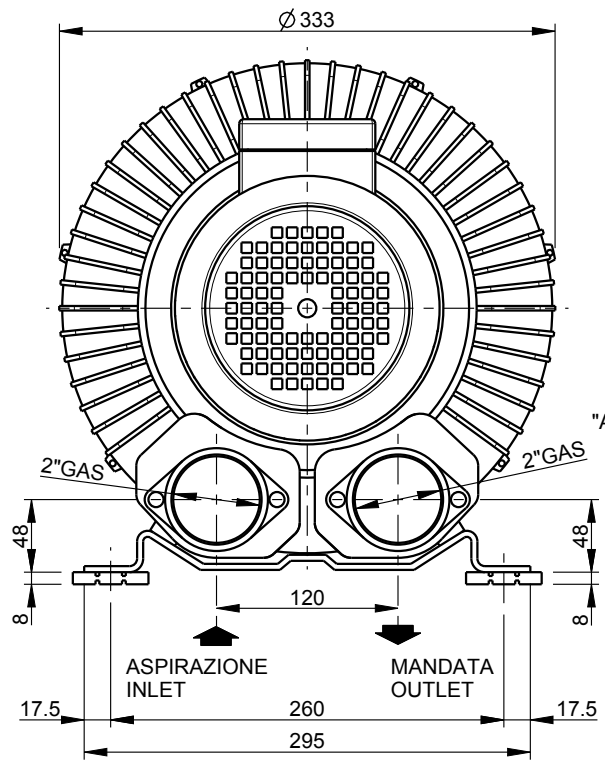
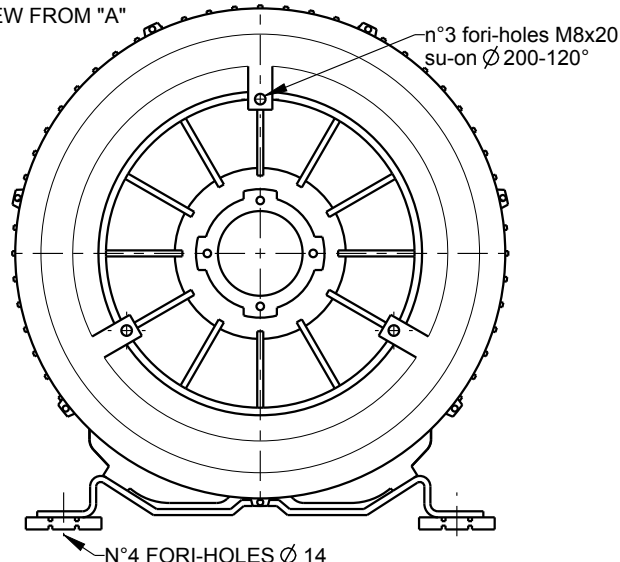

ATTENZIONE
Allacciare la macchina alla condotta rigida tramite collegamento flessibile. In caso d'installazione all'aperto proteggere la macchina almeno con una tettoia.

CAUTION
Always use flexible couplings when connecting to rigid pipes. Protect the machine at least with a shielding roof when installing in the open air.

5	ANTIVIBRANTE	ANTIVIVRATION
4	PIEDE DI SUPPORTO	SUPPORTING FOOT
3	MOTORE ELETTRICO	ELECTRIC MOTOR
2	SILENZIATORE	SILENCER
1	CORPO MACCHINA	MACHINE BODY
POS.	NOMENCLATURA	NOMENCLATURE

MACCHINA MACHINE	MOTORE ELETTRICO ELECTRIC MOTOR [IE1]				Poli Poles	COLLEGAMENTO FILETTATO THREADED CONNECTION		PESO WEIGHT	Prevedere un'area libera di circa 0,8m intorno all'impianto per operazioni di smontaggio e manutenzione. Foresee a clear area of at least 0,8m around the group in order to permit the disassembly and the maintenance.
	Potenza Power					Aspirazione Inlet	Mandata Outlet		
	[kW] /50Hz	[Hp] /50Hz	[kW] /60Hz	[Hp] /60Hz					
CL 50 M	1.5 (1ph)	2 (1ph)	1.75 (1ph)	2.4 (1ph)	2	2"GAS	2"GAS	29	Tolleranza posizionamento fori base ±5mm Tolleranza connessioni ±10mm Baseplate position holes tolerance ±5mm Connections tolerance ±10mm
	1.5 (3ph)	2 (3ph)	1.75 (3ph)	2.4 (3ph)				28	
	2.2 (3ph)	3 (3ph)	2.55 (3ph)	3.5 (3ph)				29	

I valori indicati possono essere soggetti a variazione senza obbligo di preavviso.
Changes of the values shown may occur without prior notice.



MAPRO INTERNATIONAL S.p.A.

Via E.Fermi,3 20834 NOVA MILANESE (MB) - Italia
Fax: +39 0362 450342 Tel. +39 0362 366356
web: www.maprint.com - e-mail: mapro@maprint.com

Disegnato-Drawn Di Bella	Approvato-Approved De Fazio
Data-Date 03-09-2015	Scala-Scale 1:5
Disegno numero-Drawing number TA/01/0464	Pagina-Page 1/3
Revisione-Revision 1	
Sostituisce-Replace	-
Sostituito-Replaced	-

SOFFIANTE A CANALE LATERALE VERSIONE MONOBLOCCO PER ARIA

- Ingombro. Dati tecnici -

SIDE CHANNEL BLOWER CLOSE COUPLED VERSION FOR AIR

- Overall dimensions. Technical data -

Aggiunto foglio 3 Modifica	Di Bella Disegnato-Drawn
03-09-2015 Data-Date	
1 Rev.	

Questo documento è proprietà esclusiva di Mapro International S.p.A. È vietata qualsiasi riproduzione, anche solo parziale, e non può essere portato a conoscenza di terzi senza preventiva autorizzazione scritta della Direzione di Mapro International S.p.A.

This document is absolute ownership of Mapro International S.p.A. It cannot be reproduced, either totally or partially, or made known to third parties, without prior written permission of Mapro International S.p.A.

**POTENZA ASSORBITA
ABSORBED POWER**

Tolleranza: ± 5%
Tolerance: ± 5%

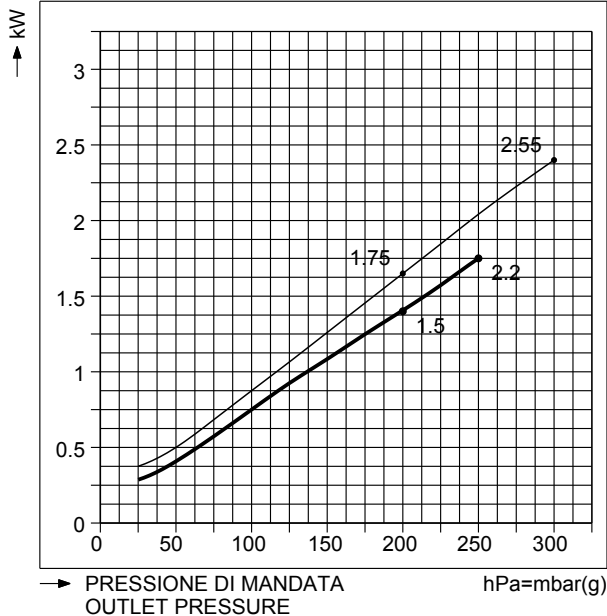

**INCREMENTO DI TEMPERATURA
TEMPERATURE RISE**

Tolleranza: ± 5°C
Tolerance: ± 5°C

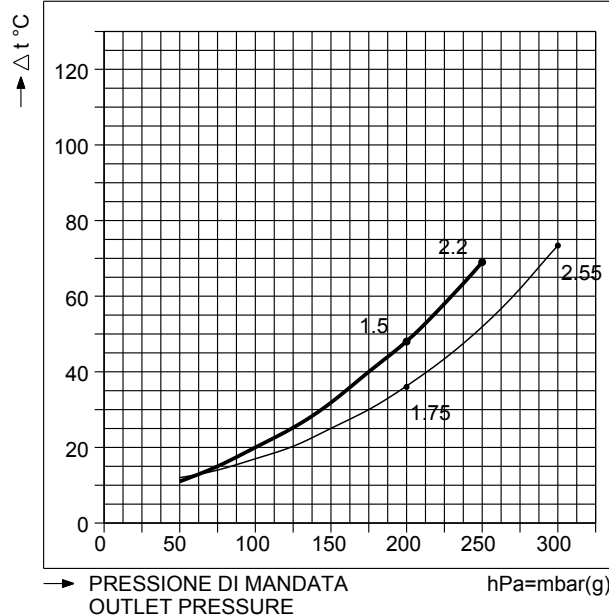

**PORTATA
FLOW RATE**

Tolleranza: ± 10%
Tolerance: ± 10%

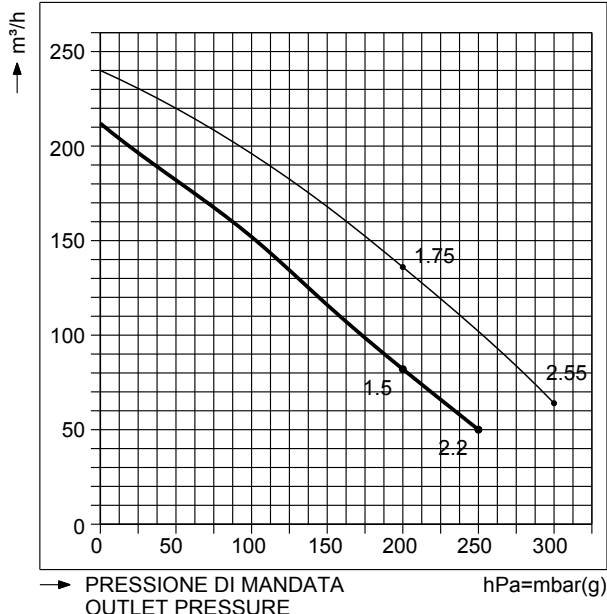

**LEGENDA
LEGEND**

- Prestazioni a 50Hz (2900 giri/min)
Performance at 50Hz (2900 rpm)
- - - Prestazioni a 60Hz (3500 giri/min)
Performance at 60Hz (3500 rpm)

I valori di portata sono riferiti ad aria alle condizioni d'aspirazione di 20°C e 1013 mbar ass.

Flow rates refer to air at the suction conditions of 20°C and 1013 mbar abs.

Prestazioni a 50Hz (2900giri/min.) - Performance at 50Hz (2900rpm)
Prestazioni a 60Hz (3500giri/min.) - Performance at 60Hz (3500rpm)

Pressione di mandata Outlet pressure	hPa=mbar(g)	50	75	100	125	150	175	200	225	250	275	300
Portata Flow rate	m³/h	182	168	151	133	116	99	82	65	50		
Potenza motore Motor power	kW	1.5	1.5	1.5	1.5	1.5	1.5	1.5	2.2	2.2		
Incremento di temperatura Temperature rise	°C	11	15	20	25	32	40	48	58	69		
		12	14	17	20	25	30	36	43	51	63	73
Rumorosità Noise level	dB(A)	72	-	74	-	76	76	76	76	77		
		73	-	74	-	76	76	76	76	77	77	-



MAPRO INTERNATIONAL S.p.A.

Via E. Fermi, 3 20834 NOVA MILANESE (MB) - Italia
Fax: +39 0362 450342 - Tel: +39 0362 366356
web: www.maproint.com - e-mail: mapro@maproint.com

Disegnato-Drawn Di Bella	Approvato-Approved De Fazio
Data-Date 03-09-2015	Scala-Scale -
Disegno numero-Drawing number TA/01/0464	Pagina-Page 2/3
Revisione-Revision 1	
Sostituisce-Replace	-
Sostituito-Replaced	-

**SOFFIANTE A CANALE LATERALE
VERSIONE MONOBLOCCO PER ARIA**

- Curve di prestazione. Dati tecnici -

**SIDE CHANNEL BLOWER
CLOSE COUPLED VERSION FOR AIR**

- Performance curves. Technical data -

-	-	Di Bella	Disegnato-Drawn
-	-	Added sheet 3	Modification
-	-	Aggiunto foglio 3	Modifica
-	-	Cod.	
1	03-09-2015	Data-Date	
1		Rev.	

